



令和2年(2020年)12月5日(土)

森村学園中等部

入試問題解説会

保護者プログラム

	司会	副校長	林	宏之
15:00	校長挨拶		校長	江川 昭夫
	募集要項 説明		教頭	小澤 宗夫
	国語 説明			柏木 晴貴
	算数 説明			高山 俊介
16:05				
16:15	社会 説明		大木	崇
	理科 説明		谷川	毅成
16:45				

6年生プログラム

15:00 ~ 15:10	諸連絡
15:10 ~ 15:30	1科目め 説明
15:35 ~ 15:55	2科目め 説明
<2科目受講者退室>	
16:00 ~ 16:20	3科目め 説明
16:25 ~ 16:45	4科目め 説明

<<ご連絡>>

「6年生プログラム」は、2科目受講者は15:55に、4科目受講者は16:45に解説授業が終了します。最後の授業担当がお子様を体育館前までご誘導いたします。保護者の皆様は体育館前でお子様と合流してください。

令和3年度(2021年度)入学試験 出題方針

日本の教育は、現在大きな変革期を迎えております。それは学力のとらえ方に象徴的に現れています。入学試験において、知識量・演習量だけがものを言う時代は終わりを告げようとしています。入試を突破するための学力ではなく、未知なる困難・課題を自らの意志と知恵で解決していく力を支えるのが、これからの学力と言えましょう。

今後、森村学園中等部・高等部では、従来の教科学習の在り方にとらわれず、新たな学力観に基づいて生徒の気づきを促し、より主体的な学びへと導く指導への転換を目指して参ります。

その一環として、ここ数年、一部教科の入試問題には新しい学力観に基づいた思考力・表現力を問う問題を取り入れてきており、この方針を全教科に広げて行くことといたします。もちろん各教科の出題傾向に大きな変更はございません。受験生の皆さんには、知識だけに頼らず、根拠をもとに論理的に思考・活用・表現する問いへの対応力も養ってほしいと思います。

国語

国語科の目指す教育は、端的に言えば、「情と理」を兼ね備えた人を育てることです。時代がどんなに変化しようとも、豊かな情操と明晰な論理的思考力をバランスよく備えた人材を育成することが重要だと考えています。

本校の入試問題にはこのようなメッセージが込められています。「情」については「小説」で、「理」については「説明文・論説文」で力を試すべく、例年二題の長文読解を出題します。記述問題では、文章から読解したことを正確にまとめることができるかを問う問題や、テキストに対する主体的な読みを客観的根拠をもとに自分の言葉で表現できるかを問う問題などを出題します。あわせて、国語全般の基本的な知識を問う問題(文法・ことばの知識・語彙等)を長文読解の中に織り交ぜています。漢字の読み書きは、問題を独立させ、必ず出題します。

問題構成・配点

- (一) 説明的文章(44点前後)
3000～4000字程度の文章 10問前後
- (二) 文学的文章(44点前後)
3000～4000字程度の文章 10問前後
- (三) 漢字(12点)
書き8問 よみ4問

その他

○問題は易から難という配列にはなっていないので、易しい問題から取り組むことがポイントになります。まず(三)の漢字を、次に自分の得意とする問題ジャンルを解いていくことが望ましく、難しい問題は後回しにするよう心がけてください。

【読解問題(一)(二)】

- 配点 客観問題 1点～4点 記述問題 4点～8点
- 記述問題は内容に応じて部分点をつけることがあります。
<減点対象> 文末の呼応ができていない、誤字・脱字・文法的誤り、不十分な表現内容など
<0点扱い> 指定字数に満たない解答、指定字数を超えた解答

【漢字】

- 楷書で記入してください。
- はね・とめ・はらいなど、厳格にチェックはしませんが、あいまいな字や画数が変わってしまうような乱れた表記は0点とします。

算数

数学では、問題を多角的に捉え、分析し、解決に至る過程を論理的に構築できる力が求められます。そのために、まずは正確な計算力、典型問題の解法の定着が必要不可欠です。その上で、試行錯誤して、複雑な問題を解決する力が必要になります。本校の入試問題では、その両方の力をバランスよく測ることをねらいとしています。

昨今では、思考力・判断力・表現力等を育成するために数学的な表現を用いることや、日常生活における事象を数学的に解釈し、活用することも求められています。論理的な思考・表現力をより評価します。

問題構成・配点

1. 計算問題 3題 標準的な四則計算
 2. 一行問題 5題 速さ、濃度、場合の数など算数で扱う基本的な問題
 - 3～6. 融合問題 小問合計12題(大問1つにつき3題)
図形に関する問題、グラフを読み取る問題等、工夫を必要とする問題
- 配点は、1題5点です。

その他

- 円周率は 3.14 です。既約分数にできていない場合は減点します。
- 解答欄にはすべて単位が記入されています。
- 融合問題には途中式を書くスペースがある解答欄がいくつかあります。
答えを出すまでの計算や図、考え方が書いてあれば、部分点をつけることがあります。

社会

本校の社会科では、「知識を使って考える」ことを非常に重視しています。生徒達に単に網羅的な知識の丸暗記による博識を目指させる結果ではなく、考える習慣が定着するような問題を作ろうと考えています。もちろん、一問一答的な用語問題も出題します。しかし、それは入学後「考える」営みをするために最低限持っていてほしい「材料」ですから、基本的なものがほとんどになります。では、どうやって知識を使うのでしょうか。それは多岐に及びますが、代表的な例としては、「規則性や構造を対象の中から見出すこと」や、「一見関係のない事象の間に因果関係を見出すこと」「抽象化して本質をつかむこと(他の事象との類似性を認識する)」などが挙げられるでしょう。この意味でも、用語をただがむしゃらに詰め込むのではなく、社会科用語を適切に用いた上で、自分の言葉で説明できるかが重要なポイントになります。そして何よりも大切なのが「課題をつかまえる力」でしょう。「あることを考えるためには何をどのように調べればいいのか」「次に何をすべきか」という点に気づくような力を評価したいと考えています。日頃「何をやったらいいと思う。考えてごらん。」といった問いかけをしていることが、きっと実を結ぶことでしょう。

問題構成・配点

1番目は歴史の問題で、配点は25%強。特定の時代に偏ることなく満遍なく出題します。2番が地理で、3番が公民分野からの出題になります。配点はそれぞれ20%程度になります。4番と5番に「時事問題」と「仲間はずれ問題」が配列され、あわせて15%弱の配点になります。「時事問題」の対象は、一応12月までが範囲と考えると考えてください。また、「仲間はずれ問題」は分野の指定はありません。6番が「総合問題」です。これは、本校の社会科問題の特徴といってもいい問題です。配点は20%を目安にしています。

その他

特別難しい知識を要求することはありませんが、考える力をみたいと思っていますので、記述は多くなってきます。普段から問題に接したときに自分で考えること、また自分の考えを文にまとめる練習をしてください。なお、問題量・構成はともに例年と同じようなものになります。漢字で答えるべきかどうかということについては、特に指示のある場合を除けば漢字で答えなくても正解とします。また、論述問題は国語の試験ではありませんので、文法などを厳格にチェックすることはしません。

理科

「酸っぱいものに共通する点は何?」「人は他の動物とどこが同じでどこが違うのだろうか?」「温泉の湯煙はなぜたつのか?」等々、自然現象のしくみや日常の中で感じた疑問を解き明かしていきたいという知的好奇心、それこそが自然科学の原点です。その知的好奇心を刺激し、課題に正しく答えるための知識、論理的な思考力、疑問に対する課題解決能力などを育てるとするのが理科という教科だと私たちは考えています。知的好奇心に満ち、活気ある授業が展開されるためには、私たち教える側の工夫はもちろん重要ですが、理科が大好きな生徒、積極的に取り組む姿勢を持った生徒、身近な自然現象や自然科学のニュースに関心がある生徒の存在も欠かせません。私たちは単なる知識だけではなく、子どもたちの興味・関心の高さや知的好奇心の旺盛さが反映されるような入試問題づくりを心がけています。

問題構成・配点

問題構成は大問が4問で、理科の各分野である物理・化学・生物・地学の中から1問ずつ出題します。その時の科学的な話題や環境問題などを取り上げることもあります。また、教科書の内容に関連する身近な応用問題も出題します。小学校3年生以降の教科書の内容は参考資料も含めて、満遍なく勉強して下さい。

子どもたちが持っている科学的思考力や観察力、表現力や実験企画力、検証力や考察力など、自然科学に必要な問題解決能力を測れるような問題をこれまで以上に積極的に出題します。大問の中の小問の一部がこのようなタイプの問題の場合もあれば、大問1問がまるごと、このような問題になっている場合もあります。

大問の配置は、易しい順に並んでいるわけではありませんので、得意な分野の問題から解いていくとよいでしょう。大問の中に小問が多数ある場合は、できるだけ基本的な内容から難しい内容になっていくように作っています。配点は、大問1つあたり15～20点になります。

その他

理科の問題は、持っている知的好奇心、理科の基本知識の運用が中心となります。解いたことがない、答えを導き出しにくそうな問題でも、自分の経験や知識を総合して考えることで正解へと到達できます。その問題の前後の記述の内容も大きなヒントになることがありますので、しっかりと問題を読み解くようにして下さい。

問題を解くときには、きちんと問題の指示に従うようにして下さい。「すべて答えなさい」「1つ答えなさい」「記号で答えなさい」などの指示に注意しましょう。漢字がわからなくてもとにかく書くようにしましょう。特別な指示がない限り、内容を読み取ることができれば得点につながる可能性があります。また、単位を必要とする問題には必ず単位をつけるようにしましょう。

論述問題では、短い文章のつなぎ合わせであっても、自分が考えていることが正確に伝えられるように、主語・述語の関係がはっきりするような文章を書く練習が必要です。

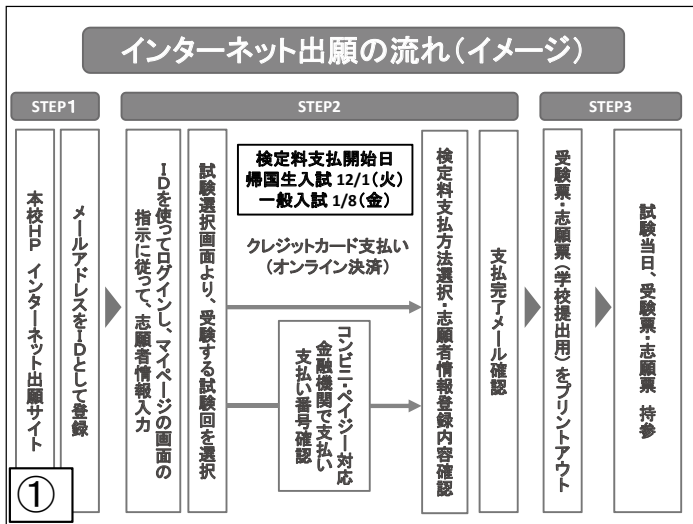

メールアドレス送信・確認コード入手

Step1 E-mail送信 (ユーザ登録用確認コード送信)

ユーザIDとしてご利用いただくご自身の希望メールアドレスを入力して、「送信」ボタンを押してください。入力されたメールアドレス宛てにユーザ登録用の確認コードを送信します。メールが届きましたら、メールアドレス宛宛された確認コードを入力し、パスワード登録(本登録)を行ってください。(確認コードの有効期限は20分です)

※登録いただいたメールアドレスに、学校からの募集連絡などを送信することがあります。
 ※登録いただいたメールアドレスを公開する、または第三者に提供することはありません。
 ※「利用規約」をご確認ください。

メールアドレスを入力してください。送信後、返信メールで「確認コード」が届きます。(「確認コード」の有効時間は20分です。)

④

「出願サイト」はここから

<出願サイトURL>

<https://mirai-compass.net/usr/morimrgi/common/login.jsf>

<出願サイトQRコード>



本校HPにある「出願サイト」/バナーからもアクセスできます。

②

確認コードとパスワード入力

Step2 パスワード登録画面

※メール送信が完了しました。(※お手続きはまだ完了しておりません)

※お手続きはまだ完了しておりません。メールを確認し、以下の入力を進めてください。

確認コード入力

返信メールに届いた「確認コード」を入力してください。

パスワード入力

「パスワード」を入力してください。(8~16文字)

⑤

ID(メールアドレス)登録

森村学園中等部のネット出願へようこそ

【はじめに】

ユーザID(メールアドレス)をはじめに登録される方は、下のボタンをクリックしてください。

miraicompassサイトでmcd(共通ID)として登録された方は、ログインにお進みください。

はじめの方はこちら

ここをクリックしてください。

【ユーザID登録がお済みの方へ】

登録済みのユーザID(メールアドレス)、パスワードを入力の上、「ログイン」をクリックしてください。

メールアドレスの変更を希望される場合は、ログイン後、「メールアドレス変更」より変更してください。

メールアドレス

パスワード

③

「マイページ」から「新規申込手続き」へ

さんのマイページ

お知らせ

志願書の顔写真(①②のいずれか)
 ①縦4cm×横3cmの顔写真を貼る
 ②顔写真アップロード機能を使う

顔写真をアップロードする場合はこちらから

ここをクリックしてください。

⑥

入試区分選択

Step1 入試区分選択

入試区分選択

入試区分

選んでください

帰国生入学試験 (申込期間:)

一般入学試験 (申込期間:)

戻る 次へ

⑦

一般入試か帰国生入試かを選択してください。

「保存」+「中断」が可能

現在選択中

入試区分

申込済試験

入試区分	試験名	試験日
一般入学試験	第1回 (4科目)	2月1日
一般入学試験	第2回 (4科目)	2月2日
一般入学試験	第3回 (4科目)	2月4日

戻る お支払い画面へ 保存して中断する

⑩

①「選択」ボタンをクリックしてください。
②「お支払い画面へ」ボタンは検定料支払可能開始日(=出願期間初日:帰国生入試12/1・一般入試1/8)以降に表示されます。それ以前は「保存して中断する」ボタンをクリックして入力情報の一時保存をします。

出願情報入力

Step2 出願情報入力

お知らせ

志願者情報・保護者情報を入力してください。

志願者情報入力

志願者氏名(漢字) 姓: 氏名

志願者氏名(カナ) セイ: 氏名

性別 男 女

生年月日 年 月 日

住所 海外の方は

郵便番号 1234567 住所検索

⑧

①出願サイトで対応できない漢字は簡易字体に置き換えて入力してください。正式な漢字はご入学後にお取り扱い致しますので、予めご了承ください。
②志願者情報欄に海外の住所を入力された方は、入学関係書類発送の都合上、保護者情報欄には必ず国内の住所を入力してください。

検定料お支払方法入力

一般入学試験 第2回 (4科目) 2月2日

一般入学試験 第3回 (4科目) 2月4日

受験料・検定料 ¥35,000-

お支払い方法の選択

クレジットカード

コンビニエンスストア

ペイジー・金融機関ATM (現金)

ペイジー・金融機関ATM (カード・通帳)

ペイジー (ネットバンキング)

⑪

①本校が指定するクレジットカード・コンビニエンスストア、ペイジーいずれかの検定料支払方法を選択してください。
②検定料決済後の申込内容間違いによる取り消し・返金は一切できませんので、ご注意ください。
③一旦納入された検定料はいかなる場合でも返金いたしません。

試験選択(試験日・試験科目)

Step3 試験選択

お知らせ

試験料表

試験日

試験科目

試験

試験名

試験日

選択

⑨

試験日・試験科目を選択する

出願状況の確認①

Step5 出願情報の確認

試験名・受験料・お支払い方法の確認

試験名・試験日

受験料・検定料

受験手数料

合計

お支払い方法

クレジット

クレジットお支払い

クレジットカード番号

セキュリティコード

有効期限

⑫

試験名・検定料・検定料お支払い方法等を確認してください。

出願状況の確認②

学籍名・学籍番号
 緊急連絡先
 志願校との連絡 文
 志願校との連絡 (その他)

志願者顔写真
 写真がアップロードされています。

森村学園中等部の申込みです。「上記内容で申込み」ボタンをクリック後、修正ができなくなります。クリックする前に以下の項目を再確認し、誤りがなければチェックをつけてください。

志願者氏名(漢字) は受験生本人の氏名ですか
 生年月日 は受験生本人の生年月日ですか
 住所 は全て入力されていますが(入力可能文字数を超える場合は除外)

最後に志願者情報を確認し、チェックボックスにチェックを入れてください。「上記の内容で申し込む」をクリックした後は、修正できません。

13 印刷済みの票に誤りはありませんか

受験票・志願票ダウンロード画面

受験票/確認書(申込番号:)

ダウンロード
 受験票/確認書をダウンロードします。
 ブラウザ上でPDFを閲覧印刷を行うと、印刷済みのPDFを保存した後は、AdobeReaderをご利用ください。
 AdobeReaderをお持ちでない方は以下リンクよりダウンロードしてください。

ここをクリックして、「受験票・志願票(学校提出用)」をダウンロードしてください。

表示

16 戻る

「送信完了」したら「マイページ」へ

Step6 送信完了

学校からのお知らせ
 [受験票の印刷]
 マイページにある「受験票・確認書」ボタンより「受験票・志願票(学校提出用)」を印刷し、受験票の印刷は、1枚(4A4サイズ)のみ印刷可能です。
 顔写真添付
 受験票の印刷時に必ず添付してください。

**①【受験票の印刷】と表示されていますが、受験票と志願票(学校提出用)は1枚の用紙(A4サイズ)に印字されます。
 ②「マイページ」に進み、受験票と志願票(学校提出用)をダウンロード・出力する画面に進んでください。**

マイページ (受験票出力) へ

14

受験票・志願票をプリントアウト

2021年度 森村学園中等部 受験票
 2021年度 森村学園中等部 志願票(学校提出用)

顔写真アップロード機能を選択しなかった場合は、ここに顔写真をはがれないようにしっかりとのり付けてください。

これが「受験票・志願票(学校提出用)」です。プリントアウト(A4サイズ)し、切り取り線から切り離して、試験当日に持参してください。

17

受験票・志願票ダウンロード画面へ

さんのマイページ

「受験票・確認票」ボタンをクリックしてください。* ボタン名は「受験票・確認票」ですが、ここをクリックすると「受験票・志願票(学校提出用)」ダウンロード画面へと進みます。

申込番号	入試区分	申込日	支払方法	入金情報	受験票/確認書
一般入学試験	クレジットカード				申込書, 確認書

1つのメールアドレスで、双子など複数名の出願を行う場合、画面上メニューの「志願者追加」をクリックし、志願者を追加してください。

新規申込手続きへ

15

困ったときは...①

学校からのお知らせ
 森村学園中等部出願専用サイトです。
 ●出願開始
 ●受験生入力

※模範校交際の後の申込内容確認による取り消し・返金は一切できません。あらかじめご了承ください。

システムに関するお知らせ
 システムからののお知らせはありません。

「お問い合わせ先」「よくある質問」ここをクリックしてください。

18 お問い合わせ先 よくある質問 利用規約 携帯版

困ったときは...②

お問合せ先

入試内容に関するお問合せ

森村学園中等部・高等学校
〒226-0026神奈川県横浜市緑区長津田町269
TEL:045-994-2505
東急田園都市線「つくし野駅」から徒歩5分

「お問い合わせ先」
***入試内容は学校へ**
(平日9:00~16:00)
***システム・操作内容はサポートセンターへ**
(24時間受付)

システム・操作に関するお問合せ

miraicompass (ミライコンパス) サポートセンター
Tel: 0120-907-867 (24時間受付) / 045-994-2505

※20時以降の受付につきましては、ご質問内容によりご返信が翌営業日になる場合がございます。ご了承のほどよろしくお願い申し上げます。
【営業日：月～金（祝祭日、年末年始（12/29～1/1）除く）】

※miraicompass (ミライコンパス) サポートセンターでは、入試・出願に関するご質問にはお答えできませんので、連絡先へお問い合わせください。

19

閉じる

インターネット合格発表

***インターネット合格発表が開けない場合の対処方法例**

インターネットのHPIにおける合格発表は、PDFファイルで行っております。合格発表のホームページが見られない場合は以下のことが考えられます。

- ①PDFを読むためのAdobe Readerがインストールされていない。
ご面倒ですが、パソコンにAdobe Readerのインストールをお願い致します。最新バージョンでない場合も閲覧できない可能性がありますので、バージョンをご確認ください。スマートフォンでは、PDFファイルを開覧するアプリが必要です。
- ②合格者受験番号発表前のページが表示される。
お使いのブラウザの「ホームページ更新ボタン」を押してください。または、キーボードの「ctrl + f5」を押してください。
- ③パソコンのセキュリティソフトが何らかの理由でPDFファイルの閲覧を禁止している。
セキュリティソフトの設定をご確認ください。

22

帰国生入試「海外在留証明書」

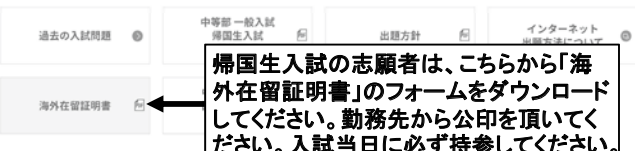
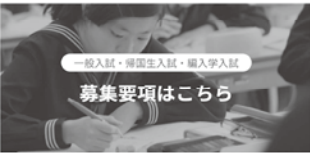

帰国生入試の志願者は、こちらから「海外在留証明書」のフォームをダウンロードしてください。勤務先から公印を頂いてください。入試当日に必ず持参してください。

20

令和2年度(2020年度) 一般入試 合格最低点

	合格最低点		満点
第1回 2/1午前	127.4点	62.4%	200点
第2回 2/2午前	117.0点	58.5%	200点
第3回 2/4午前	199点	56.9%	350点

23

* 第1回・第2回は200点換算得点

帰国生入試「海外在留証明書」

海外在留証明書

所属する会社(機関)の公印を必ず受けてください。

西暦 年(令和 年) 月 日
会社(機関)名 _____
所在地 _____
証明者 _____ (公印)
証明者役職名 _____

(志願者) _____ は、保護者 _____ の海外勤務に同行し、
西暦 年(平成 年) 月 日 生
海外に在留していたことを証明します。

記

西暦 年 月 日から 西暦 年 月 日まで
現在在留中

21

入試正答率グラフ

過去3年分の入試正答率グラフはこちら

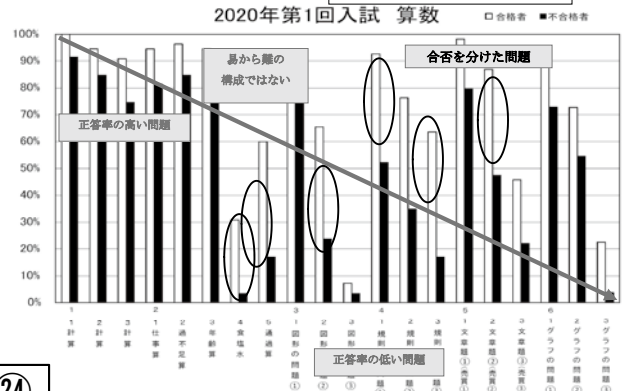

24

2020年 第1回入試 国語

□合格者 ■不合格者

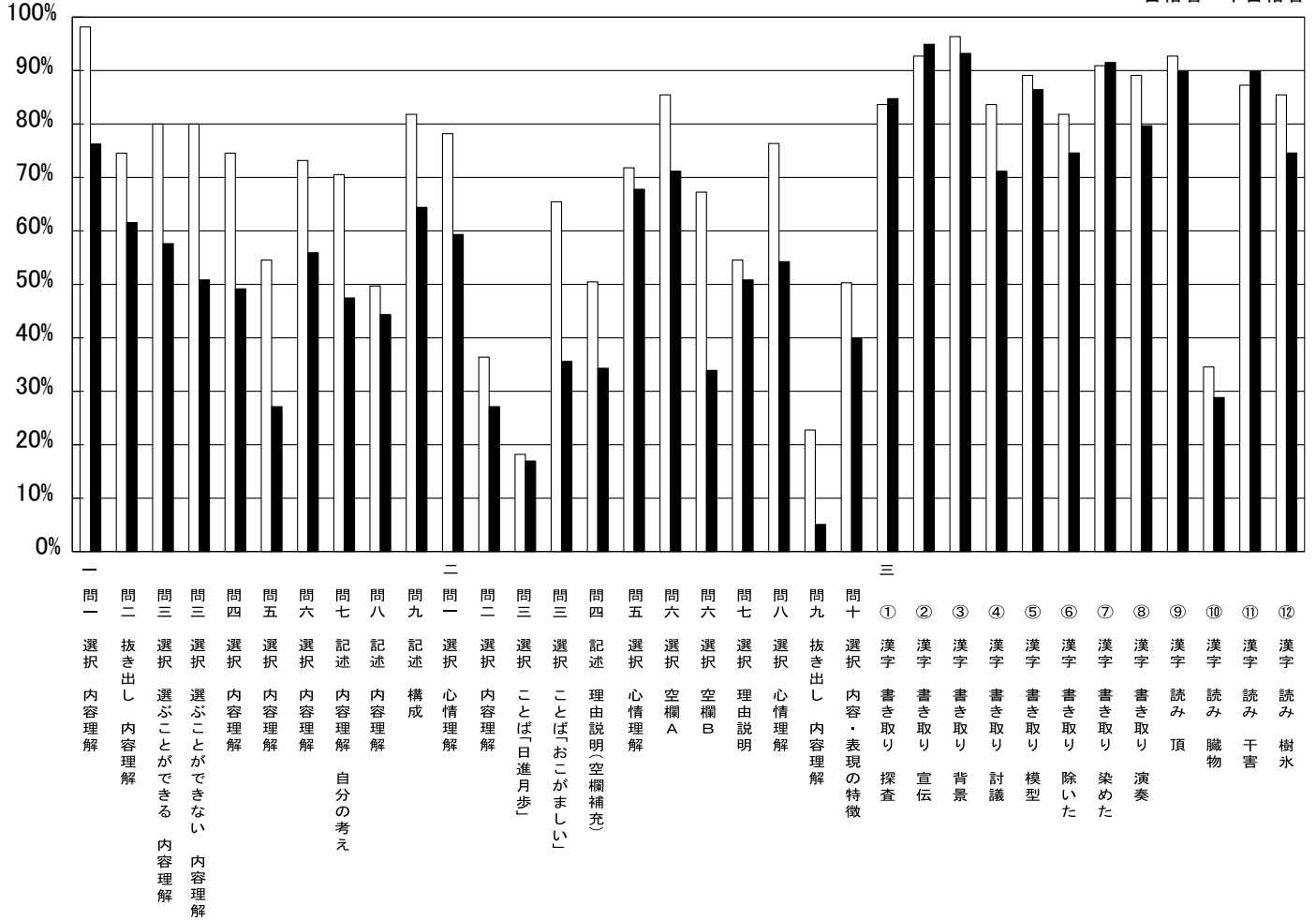

2020年 第1回入試 算数

□合格者 ■不合格者

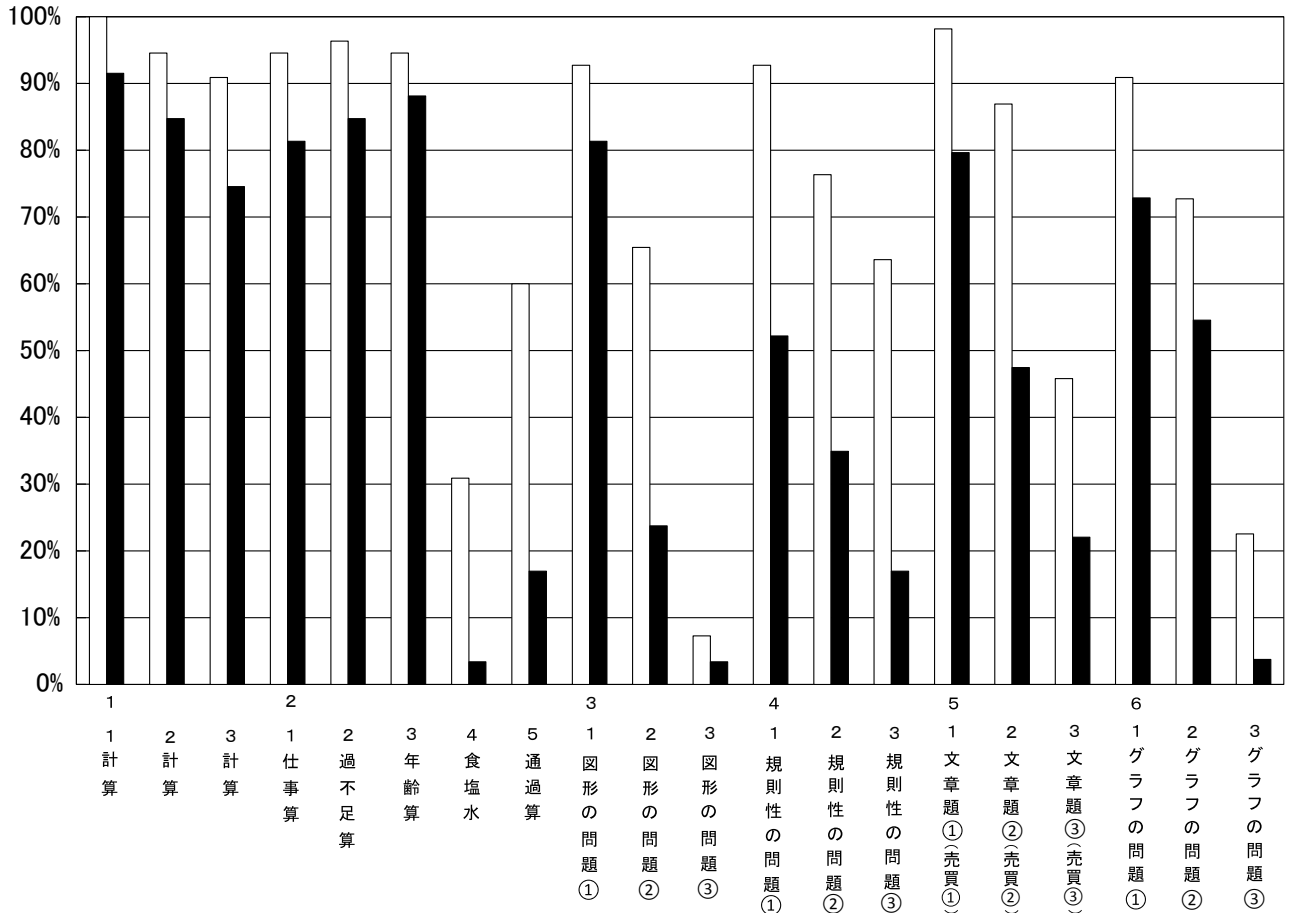

2020年 第1回入試 社会

□合格者 ■不合格者

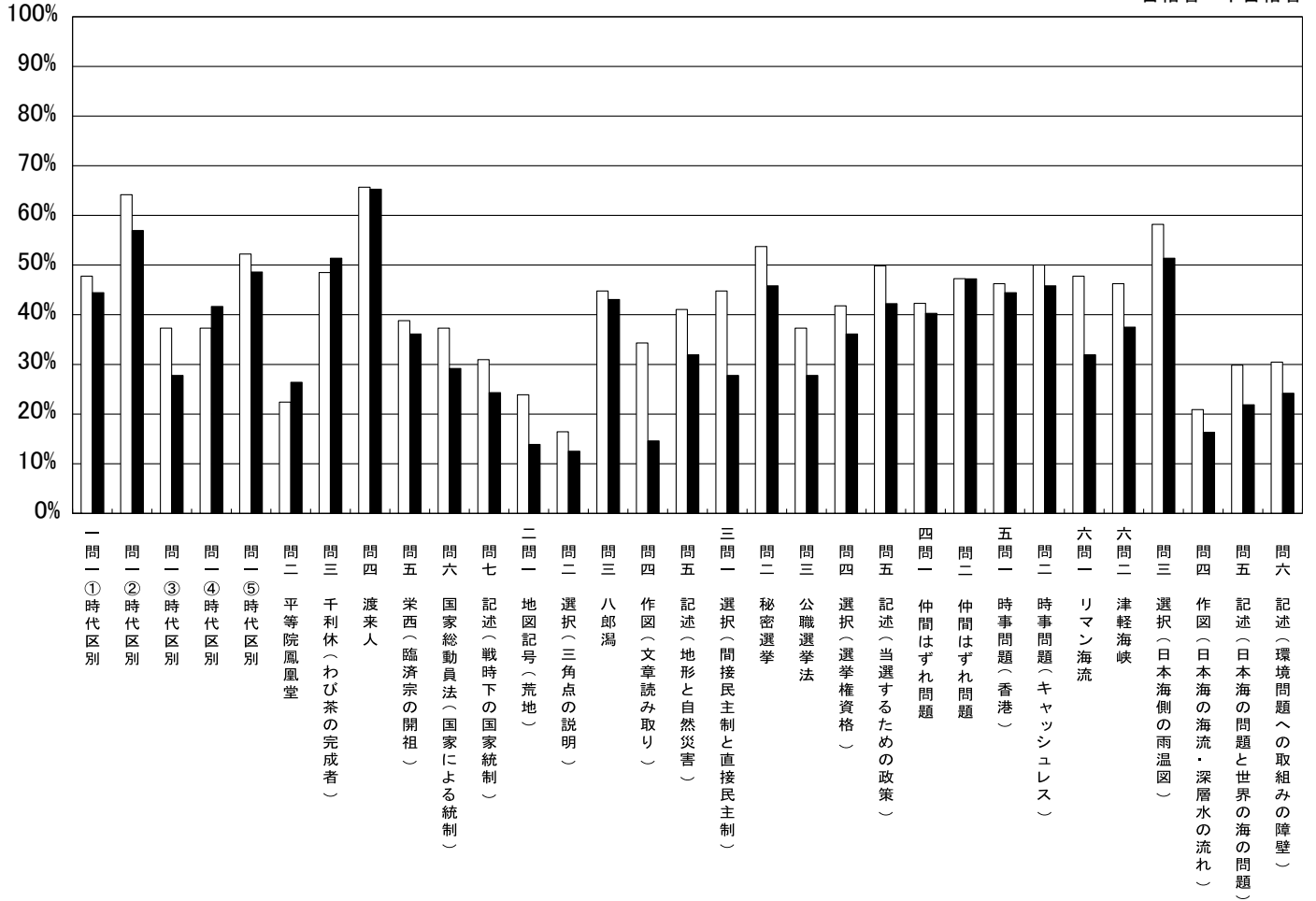

2020年 第1回入試 理科

□合格者 ■不合格者

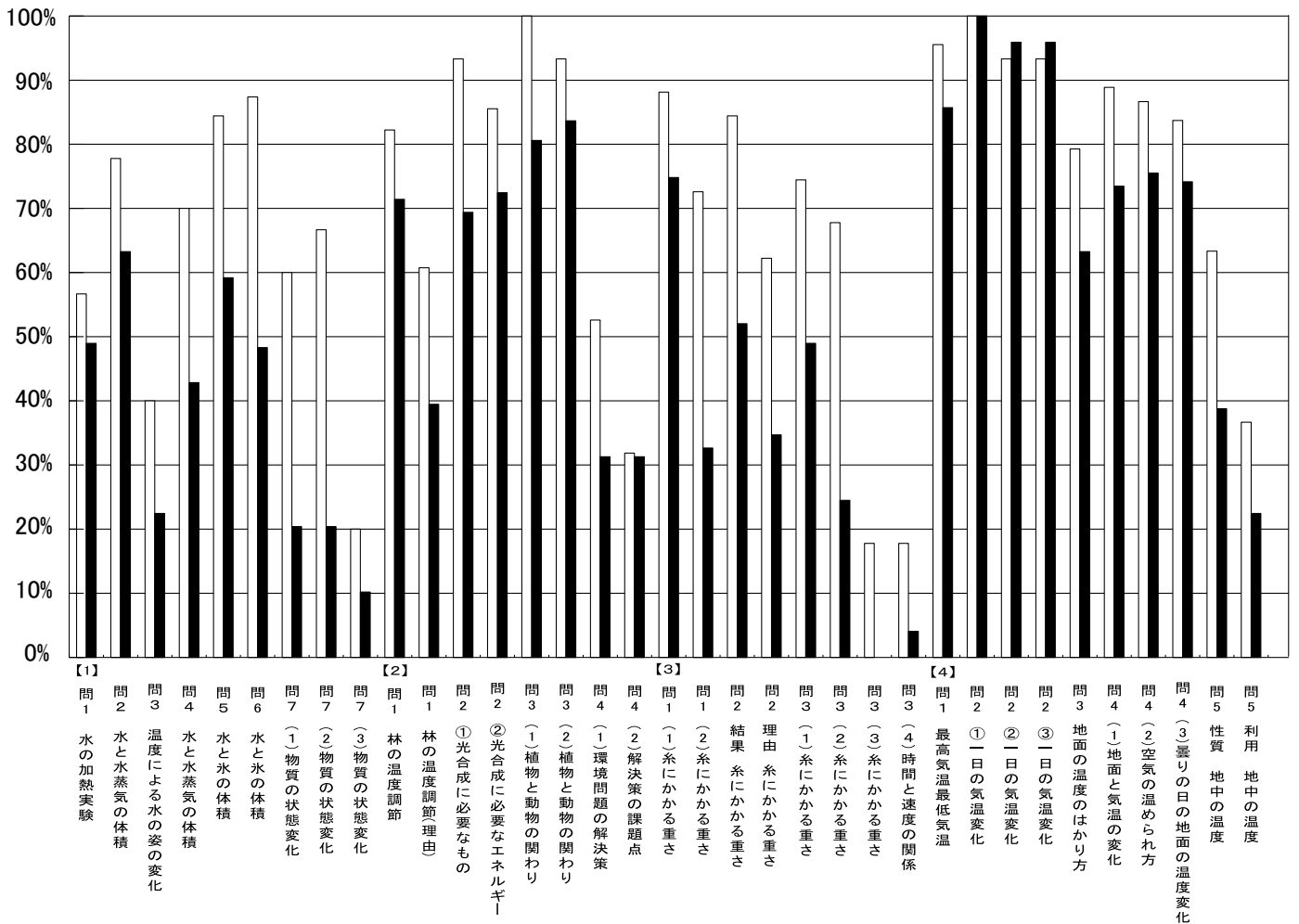

【 算数 】

㊦ 出題の傾向 ㊧

● 問題は全部で 20 問

1. 計算問題 3 問

2. 1 行問題 5 問

整数・食塩水・速さ・比などの基本的な問題

3～6. 融合問題 12 問

図形の問題・グラフを読み取る問題・規則性などの

工夫を必要とする問題

● 配点は全て 1 問 5 点

解ける問題から解くことと見直しが大事

● 問題冊子と解答用紙は別

① 単位は印刷済み

② 融合問題の何問かは途中式を書くスペースがあります。

答が優先。答が正しくない場合のみ、途中点を与えることがあります。

1

1 辺の長さが 3cm の正三角形を、床の上をすべらないように転がします。
 このとき、次の問に答えなさい。なお、正三角形の面積は 3.9 cm^2 とします。

- (1) 図 1 において、①から②へと正三角形を転がしたとき、正三角形が通過した部分の面積は何 cm^2 ですか。

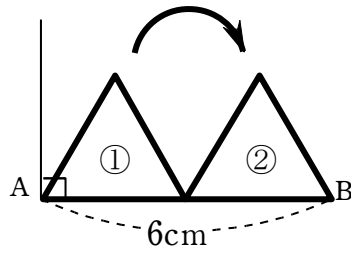

[図 1]

- (2) 図 2 において、①から②へと正三角形を転がしたとき、正三角形が通過した部分の面積は何 cm^2 ですか。

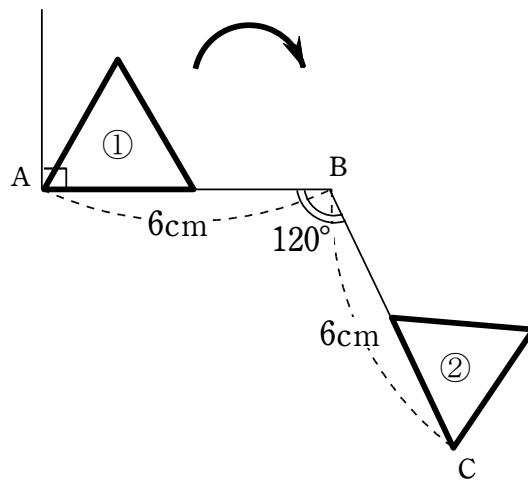

[図 2]

答 1 (1) 14.13 cm^2 (2) 36.06 cm^2

2

図のような容器に水を入れます。仕切りの厚さは考えないものとします。グラフは底面 A から水面までの高さを測った様子を表しています。このとき、次の問いに答えなさい。

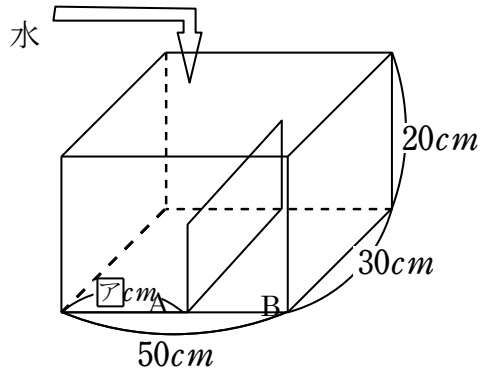

[図]

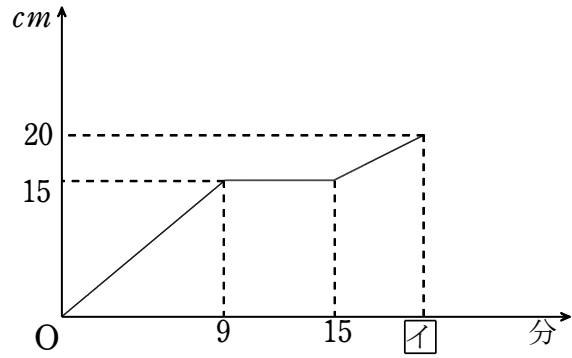

[グラフ]

- (1) 図の **ア** にあてはまる数はいくつですか。
- (2) グラフの **イ** にあてはまる数はいくつですか。
- (3) 水は 1 分間に何 cm^3 入っていますか。

答 2 (1) $30cm$ (2) 20 分 (3) $1500cm^3$

3

次の会話文は、ある小学校の環境委員会の話し合いの様子です。この委員会は、A君、B君、C君、Dさん、Eさん、Fさんの6名の委員と顧問の先生からなります。

次の会話文を読んで、問に答えなさい。

先生：「では、今日は来月に行う地域の清掃活動についての会議を行いましょう。」

A君：「はい。では、最初に、議長、司会、書記を誰にするか決めよう。」

B君：「ところで、議長、司会、書記を誰にするのかって、全部で何通りあるのかな？」

C君：「そんなの簡単だよ。議長になれる人が全部で6人いるから、6通り。同じように、司会、書記もそれぞれ6通りだよ。だから、 $6 \times 6 \times 6 = 216$ 通りだよ。」

Dさん：「それは違うわ。だって、A君が議長をしたら、司会をするのは残りの5人から選ぶのだから5通りになるわよ。」

Eさん：「確かにそうね。そういうことなら計算し直すと全部で 通りになるね。」

Fさん：「さすがはEさん！計算が早い！じゃあ、議長、司会、書記のどれかをする3人を6人の中から選んでも、同じように 通りになるのかな？」

Dさん：「それは間違っているわよ。例えば、議長をA君、司会をB君、書記をC君としたときと、議長をB君、司会をA君、書記をC君としたときは、同じ3人がやっているのだから、それは1通りとして数えないと。」

B君：「確かにそうだね。じゃあ、いったい何通りなんだろう？書いてみよう！」

A君：「書き出してみると全部で 通りあることが分かったよ。」

Fさん：「私も同じ数になった。これは、 を6で割った数になっているわね。」

Eさん：「この6で割るってことって、何か意味があるのかな？」

C君：「う〜ん。考えても分からないや。」

先生：「Eさん。良いことに気づきましたね。この6で割ることにはちゃんと意味があるんです。なぜなら、」

A君：「なるほど！だから6で割るんですね。」

先生：「みなさん、良く分かりましたか？それでは、議長、司会、書記を決めて会議を始めましょう。早くしないと下校時刻になってしまいますよ。」

- (1) に当てはまる数を答えなさい。
- (2) に当てはまる数を答えなさい。
- (3) に当てはまる説明を書き、会話を完成させなさい。

答 3

(1) 120 (2) 20

(3) (例) 議長、司会、書記の決め方が全部で120通りあるが、その中には同じ3人の生徒からなる決め方が6通りずつあるからです。

【 社会 】

1

以下の①・②の文章を読み、問いに答えなさい。

- ① 彼は北条義時をうつ命令を全国に下しましたが、団結した幕府軍に京都を占領され、流刑となってしまいました。
- ② 関東地方に勢力を持っていた彼は、朝廷に対する反抗に及び、朝廷とは別の政府をつくらうとし、新皇と称しました。しかし、この反乱は失敗に終わりました。

問1 ①・②はそれぞれ何時代の出来事ですか。次の中から選び、記号で答えなさい。

- ア. 旧石器時代 イ. 縄文時代 ウ. 弥生時代 エ. 古墳・飛鳥時代
オ. 奈良時代 カ. 平安時代(院政期を除く) キ. 院政期・鎌倉時代
ク. 室町時代(南北朝時代を含む) ケ. 安土桃山時代 コ. 江戸時代
サ. 明治時代 シ. 大正時代 ス. 昭和時代

問2 ①の「彼」とは誰のことですか。答えなさい。

問3 ①の下線部について、幕府の御家人を団結させた女性がいます。それは誰のことですか。答えなさい。

問4 ②の「彼」とは誰のことですか。答えなさい。

問1 ①	②	問2	問3	問4
------	---	----	----	----

2

以下のことばの中で、ある見方でみると一つだけ性格が異なるものがあります。

それはどれですか。記号で答えなさい。また、それ以外のことばに共通する性格は何ですか。説明しなさい。

例題 [ア. 縄文 イ. 京都 ウ. 仙台 エ. 横浜]

解答例

ア	他はすべて都市の名前
---	------------

ア. ドイツ イ. フランス ウ. イタリア エ. ロシア

--	--

3

以下の森村君とお父さんの会話文を読み、問いに答えなさい。

なお、森村君の会話を「森」、お父さんの会話を「父」と表記します。

父 今日、8時14分品川駅発の「ひかり」に乗って、浜松のおばあちゃんの家に行くぞ！

森 えー。「のぞみ」じゃないの？残念。「のぞみ」500系(※2007年当時)に乗りたかったな。

父 いいじゃないか、「ひかり」も「のぞみ」も同じようなもんだよ。

森 違うよ。時速300kmも出せるのは500系だけで、それは「のぞみ」しか運転していないの。

父 そうか。でも「のぞみ」は、浜松駅には停車しないからな。今度、家族旅行で広島に行く時に使うことにしよう。

森 やだやだ！今日、500系に乗りたい！！

父 わがまま言わないの。「ひかり」も「のぞみ」も戦前から走っていた仲間同士なんだから。

森 お父さん、何言っているの？新幹線が開通したのは、1964年のことだって学校で勉強したよ！

父 よく勉強しているね。新幹線の「ひかり」と「のぞみ」は、お前の言う通りだ。じゃあ日本の軍隊が1931年の鉄道爆破事件をきっかけに(A)という国をつくり、大陸への侵略を本格化させたことも勉強したよね。その後、日本と大陸を結ぶ役割を果たした、朝

鮮半島を通る急行列車の名前が「ひかり」と「のぞみ」なんだ。

森 名前の由来が仲間同士ってことか。でも、やっぱり日本の鉄道技術のすごさを体験したかったな。

父 鉄道技術といっても、スピードが全てじゃないぞ。日本の鉄道技術は世界の中でも優秀な点があるんだ。時計を見てごらん。もうすぐホームに新幹線が到着するから。

森 わー。ぴったり8時14分に駅に着いたね。

父 実は、日本の鉄道は世界の中でも時間に正確なことで有名だよ。もちろん、ダイヤが乱れることもあるけどね。

森 大雪が降りやすい(B)駅間で新幹線に遅れが出た、ってニュースで聞いたことがあるよ。

父 そうだね。でも、毎年一列車あたりの遅れは平均1分以内というデータがあるんだ。一方、ヨーロッパなんかでは、10分くらいの遅れは「遅れ」とみなさないんだって。

森 信じられない！電車で通学している僕は、5分でも遅れていたらイライラしちゃうよ…
…。車掌さんも、2、3分の遅れで「お急ぎのところ、大変申し訳ありませんでした」ってアナウンスするし。日本人って、せっかちな国民なんだね。

父 いやいや、①日本人はもともと、分単位で行動する国民ではなかったんだ。

森 どういうこと？

父 たとえば、江戸時代に日本に来た西洋人が、日記にこんなことを書いているよ。日本人はのんびりしすぎていて、ある商品を注文しても時間通りに届けてくれないって。

森 時計を持っていなかったからじゃない？

父 もちろん、持っていないさ。ただ、城や寺などの鐘が、人々に時刻を教えていたんだよ。

森 じゃあ、なんで時間にルーズだったんだろう？

父 色々理由はあるだろうね。これを理解するためには、江戸時代までは、現在のように1日を24時間に等しく分割する「定時法」ではなく、日の出から日没までを昼、日没から日の出までを夜とし、それを6等分して一刻(約2時間)とする「不定時法」だったということを知っておく必要があるようだ。

森 つまり、江戸時代までの日本人は、現代人のように機械時計に合わせて生活するというよりも、季節に合わせた生活をおくっていたってことか。そっか、これだと時刻を守りづらかったかもしれないね。じゃあ、なんで機械時計に合わせた生活が始まったの？

父 明治になり、工場で商品を生産するようになったことが大きいと思う。だって、②農民と違って工場働く労働者は、決まった時刻に出勤しなくてはならないからね。もちろん、人々はなかなか新しい時刻には慣れなかったけど、学校教育を通じて、次第に今のような時間リズムを身につけていったんだ。お前も今③学校でそういう経験をしているよね。

森 そっか。時間のリズムにも歴史があるんだね。あ、お父さん！もうすぐ浜松駅に着くよ！

父 なんだ、9時37分じゃないか！時刻表より2分も遅れているぞ！！

森 もう！お父さんはせっかちなんだから！！

問1 文中の(A)にあてはまる言葉を答えなさい。

問2 文中の(B)にあてはまる駅名としてもっともふさわしい組み合わせはどれですか。
次の中から選び、記号で答えなさい。

ア. 新富士～静岡 イ. 岐阜羽島～米原 ウ. 広島～新岩国 エ. 小倉～博多

問3 下線部①について、日本人が分単位で行動していなかったのはなぜですか。時計を持っていなかったこと以外に文章中から具体的な記述をさがし、説明しなさい。

問4 下線部②について、なぜ工場で働く労働者は、決まった時刻に出勤しなくてはならないのですか。その理由を考えて答えなさい。

問5 下線部③について、学校給食の普及も時間のリズムを身につけるのに貢献しましたが、それはなぜだと思いますか。その理由を考えて答えなさい。

問1	問2
問3	
問4	
問5	

入試問題解説会(社会) 模範解答

1 解答

問1 ① キ	② カ	問2 後鳥羽上皇	問3 北条政子	問4 平将門
---------------	------------	-----------------	----------------	---------------

2 解答例

ウ	他はすべて三国干渉に関係
----------	---------------------

3 解答

問1 満州国	問2 イ
問3	日の出から日没までを昼、日没から日の出までを夜とし、それを6等分する不定時法で季節に合わせた生活を送っていたから。
問4	分業と協業で労働するには各自が勝手な行動をとっては成り立たず、一斉に生産に従事していく必要があるから。
問5	同じ時刻に食事をとることになるから。

【 理科 】

1】水の変化について、次の問いに答えなさい。

問1 コップの中の水は放置しておくとしだいに空気中に出ていきます。この現象を何と
いうか答えなさい。

問2 ビーカーに 20°C の水を入れてガスバーナーであたためつけました。同じ強さで加熱
しつづけていくと、10分後にわき立ち始めました。その後5分間加熱し、ガスバーナー
の火を止めました。

(1) 下線の状態のとき、水の中からさかんに泡が出ていました。この泡の成分は何か答え
なさい。

(2) 下線の状態のとき、水の温度はどうなっているか、次から選び、記号で答えなさい。

ア：温度はゆっくり下がっていく イ：温度は変化しない

ウ：温度はゆっくり上がっていく

(3) 解答らんじに、加熱している間の水の温度変化を表わすグラフを書きこみなさい。

問3 水の入った試験管に温度計がさしてあります。次の問いに答えなさい。

(1) それぞれのビーカーに①水と氷、②水と氷と食塩をまぜたものを加えたとき、どのよ
うなちがいがあるか答えなさい。

(2) 下の図の温度計が示している温度は何 $^{\circ}\text{C}$ ですか。次から選び、記号で答えなさい。

ア： 3°C イ： 3.5°C ウ： 7°C エ： -3°C オ： -3.5°C カ： -7°C

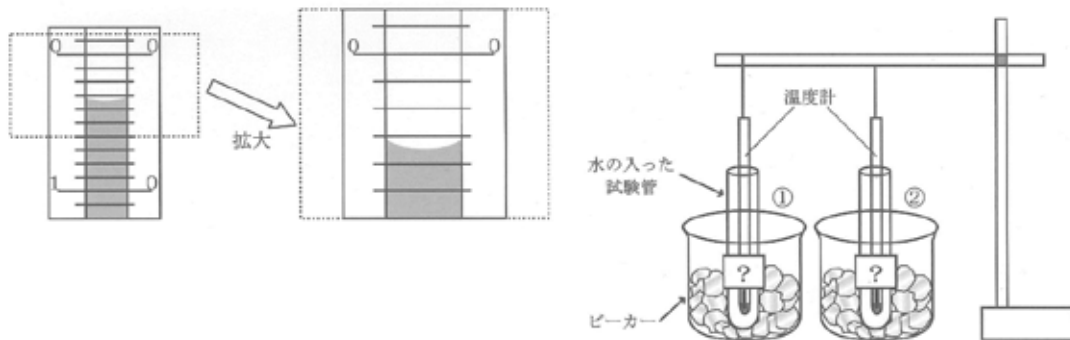

(3) (2)の温度計が示しているのは①と②のどちらか答えなさい。またそのとき試験管の中
の様子はどうなっていますか、次から選び、記号で答えなさい。

ア：水のまま イ：水と氷がまざっている ウ：全体が氷になっている

問4 水は『固体・液体・気体』に、そのすがたを変えます。①固体→液体、②液体→気体、③気体→液体、④液体→固体のうち、②～④の変化を、わたしたちの身の回りで起こる現象として例にならって説明しなさい。

(例)①雪だるまが陽のあたっている部分からとけ始めた。

解答らん

問 1		問 2	(1)	(2)	(3)																								
問 3	(1)				(°C) <table border="1" style="display: inline-table; vertical-align: middle;"> <tr><td> </td><td> </td><td> </td><td> </td></tr> <tr><td> </td><td> </td><td> </td><td> </td></tr> <tr><td> </td><td> </td><td> </td><td> </td></tr> <tr><td> </td><td> </td><td> </td><td> </td></tr> <tr><td> </td><td> </td><td> </td><td> </td></tr> <tr><td> </td><td> </td><td> </td><td> </td></tr> </table> 0 (分)																								
	(2)	(3)																											
問 4	②																												
	③																												
	④																												

～解説～

森村学園の理科教育は「実験を通して自然現象に興味を持ち、理解する」というものを一つの特色としています。なにげなく見ているものでも、注意深く見るといろいろなものが見えるようになってきます。私たちは、授業の中でこの喜びや感動を味わってもらいたいと思っています。理科好きな生徒、積極的に実験に取り組む生徒、身近な自然現象や自然科学のニュースに興味がある生徒。そんな生徒が力を発揮できるような入試問題づくりを心がけています。

問1～2 : 蒸発(じょうはつ)と沸騰(ふっとう)に関する問題

水は 100℃にならないと、気体に変化しないと考えている人はいませんか？そう思っている人は考えてみてください。雨のあとの水たまりがなくなるとき、ぬれた洗濯物がかわくとき、水は 100℃になっていますか？

水たまりがなくなったり、ぬれた洗濯物がかわいたりするとき、水は表面からのみ気体に変化します。この変化を蒸発といい、どんな温度でも起こる現象です。それに対して、火にかけた鍋の水がさかんに泡を出してわき立っているとき、水は表面だけではなく、内部からも蒸発します。この変化を沸騰といい、地上では約 100℃にならないと起こらない現象です。

問1・2では、この蒸発と沸騰の違い、沸騰している間の温度との関係を理解しているかを問う問題です。

問3 : 固体が液体になる状態変化に関する問題

問3では温度計の目盛りの読み方、状態変化と温度との関係を理解しているかを問う問題です。

問4 : 身近な自然現象に関する問題

水の状態変化を、身近な現象に置き換えて考える問題です。

【解答】

問1	蒸発	問2	(1)水蒸気	(2)イ	(3)
問3	(1) ①より②のビーカーの方が温度が下がる。				
	(2)オ	(3)②	ウ	(分)	
問4	②ぬれた洗濯物がかわく。				
	③冬の寒い日に息が白くくもる。				
	④冬になると池の水がこおりつく。				

【「こんなところにも注意しよう」】

★指定された字数の中におさまるように解答しましょう。

↓森村学園の国語では、説明問題の多くは、「○字以上○字以内で」というように字数制限があります。指定された字数に足りなかったり、多すぎたりするものはゼロ点になるので注意しましょう。句読点や符号は特に指示のない限り一字分に数えます。特に句点が一字多い場合でも字数オーバーとなりますので注意が必要です。

★問われ方に応じた解答を心がけましょう。

↓「なぜ……か。」と問われたら「……から。」「……どういうことか。」と問われたら「……こと。」というように、特に解答の文末表現には注意しましょう。

★誤字脱字に注意しましょう。

↓記述問題の解答中に誤字や脱字が見られた場合には減点の対象となります。

★問いの中の指示を見落とさないようにしましょう。

↓「ぬき出しなさい」と「文中の言葉を使って説明しなさい」は違います。また、選択問題では、「適当なものを選びなさい」という問いだけでなく、時には、「適当でないものを選びなさい」という問いもあるので注意しましょう。

★できる問題から解きましょう。

↓大問は一の説明文・二の小説・三の漢字から構成されています。大問・小問ともに取り組みやすい問題から解き始めましょう。

★漢字の書き取り問題では、ていねいな楷書（かいしよ）で書くよう心がけましょう。

↓たとえば「てへん」のハネなど、トメ・ハネ・ハライなどが正確でないものはゼロ点になることもありますので、注意しましょう。

【模範解答】

問一 A エ B イ

問二 地方の言葉から豊富な言葉を取り入れて、共通語を豊かなものにする事。

問三 ウ

問四 ウ

問三 ②「これ」の指す内容として最も適当なものを次から選び、記号で答えなさい。

- ア 共通語に放逐ほうちくされない強い力を持った言葉
- イ 新潟県にいがたけんで話されているさまざまな方言
- ウ 地域の人々の生活に根ざしてできた言葉
- エ カツオにつけられているいろいろな名前

問四 本文の内容として正しいものを次から一つ選び、記号で答えなさい。

- ア 日本語のこれからのことを考えると、共通語をもっと広めていった方が良い。
- イ 共通語には多くの問題があるため、方言で構成した新たな共通語を作るべきである。
- ウ 新潟県にいがたけんは豪雪こうせつ地帯ちたいであるため、雪にまつわる言葉が共通語よりも発達している。
- エ 鹿児島県かごしまけんではカツオがよく食べられるため、カツオに多くの名前がつけられている。

問一

A

B

問二

30	
35	

問三

問四

【国語】

【練習してみよう】次の文章を読んで、あとの問に答えなさい。

日本語の未来ということを考えると、共通語がどんどん普及ふきゅうしていくのはけっこうなことかもしれないが、困ったこともある。今後は、方言がどんどん衰退すいたいしていったしましうだからだ。共通語というものが、方言を*放逐ほうちくしてしまつて、我々の話す言葉が共通語だけになつてしまうことが、A いいことなのだろうか。これは大いに考えなければいけない。①というのは、共通語にはいろいろな問題があるからだ。共通語というものは、大体東京の言葉が基本になつていゝる。東京の言葉が万能ばんのうならば文句はないのだが、そうとも言えない。東京の言葉というのは、東京という都会に住んでいる人間の間になつた言葉であるために、どうしてもきめ細かい表現が足りないのである。

日本中で雪が最も降ると言われる新潟県へ行くと、雪に関する語彙ごいが非常に発達している。雪の生活が非常に長い地方では、雪の降り方を見ていろいろな名前をつけている。こういった言葉は、その地方になつてはならないものであり、B 共通語が盛んさかになつたからといつて、②これをなくしてしまふことはできない。またなくしてはいけない貴重な言葉である。南の方に行くと、例えば鹿児島かごしまけんあたりは、カツオの漁が盛んなのでカツオにいろいろな名前がついていゝる。こういうことから、東京という都会に発達した言葉だけでは、東京以外の人の生活を言い表すための言葉は当然足りなくなつてしまふ。共通語というものは、もつともつと方言から栄養分を取り入れて、豊かなものになつていゝるべきことにならなければならないといふことになる。

今日、共通語が、日本の代表にふさわしいものになるためには、地方の言葉から豊富な言葉を取り入れる必要があるように、私は思ふ。それがすばらしい日本語を作つていくための土台になつていくだろう。

(金田一春彦 『日本語を反省してみませんか』 より)

* 放逐ほうちく…: 追いはらうこと。

問一 A・Bに入る語として適當なものを次からそれぞれ選び、記号で答えなさい。

- ア もつと イ いくら ウ まさに エ 果たして

問二 ——— ①「共通語にはいろいろな問題がある」とありますが、筆者は「共通語」にはどのようなことが必要であると述べていますか。三十字以上三十五字以内で答えなさい。

校舎案内図

